



Herzlich willkommen

Elternabend zum Übertritt Prim-Sek

Dienstag, 17. Januar 2012

# Ablauf

1. Begrüssung
2. Ziele
3. Sekundarschule im Allgemeinen – einige Gedanken – Struktur
4. Verabschiedung
5. Workshops zu Übertritt und Durchlässige Sekundarschule
6. Individuelle Fragen, Diskussionen, Gespräche in der Aula

# Ziele

PRIMARSCHUL  
GEMEINDE  ROMANSHORN



# Ziele

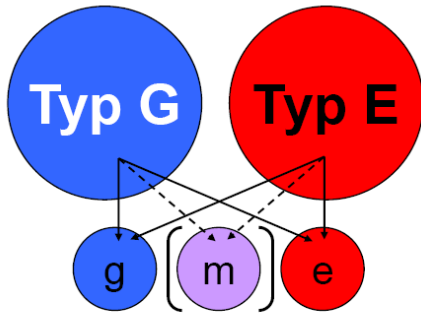

# DLS

seit  
2007

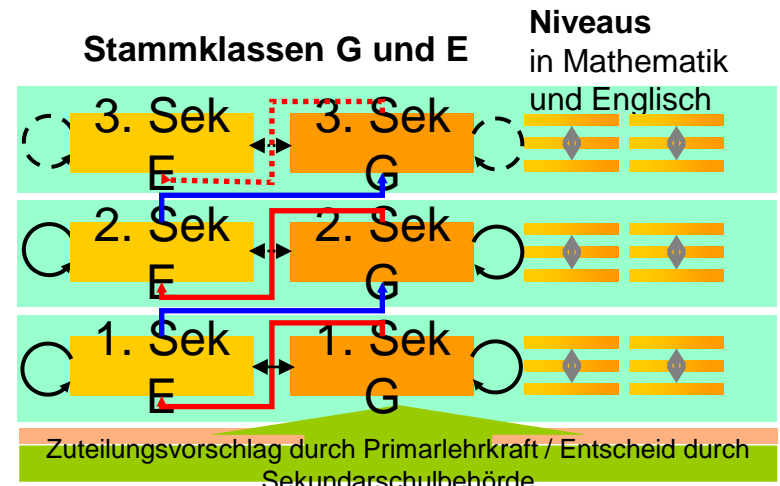

# Schulstruktur, -organisation 1

Schulbehörde  
Schulpräsident: **Dr. G. Saxer**  
+ 6 Behördemitglieder (2 Deleg. aus den Primarschulen)

Schulleitung  
Schulleiter: **M. Villiger**

Teamleitung Weitenzelg  
**H. Krüsi**

Teamleitung Reckholdern  
**C. Sutter, J. Marolf**

Schulanlage Weitenzelg  
Sek 1 und 2  
**6 E-Klassen**  
**6 G-Klassen**  
  
**234 S+S**

Schulanlage Reckholdern  
Sek 3 und KK  
**2 E-Klassen**  
**3 G-Klassen**  
**1 Kleinklasse**  
**107 S+S**

# Schülerzahlen

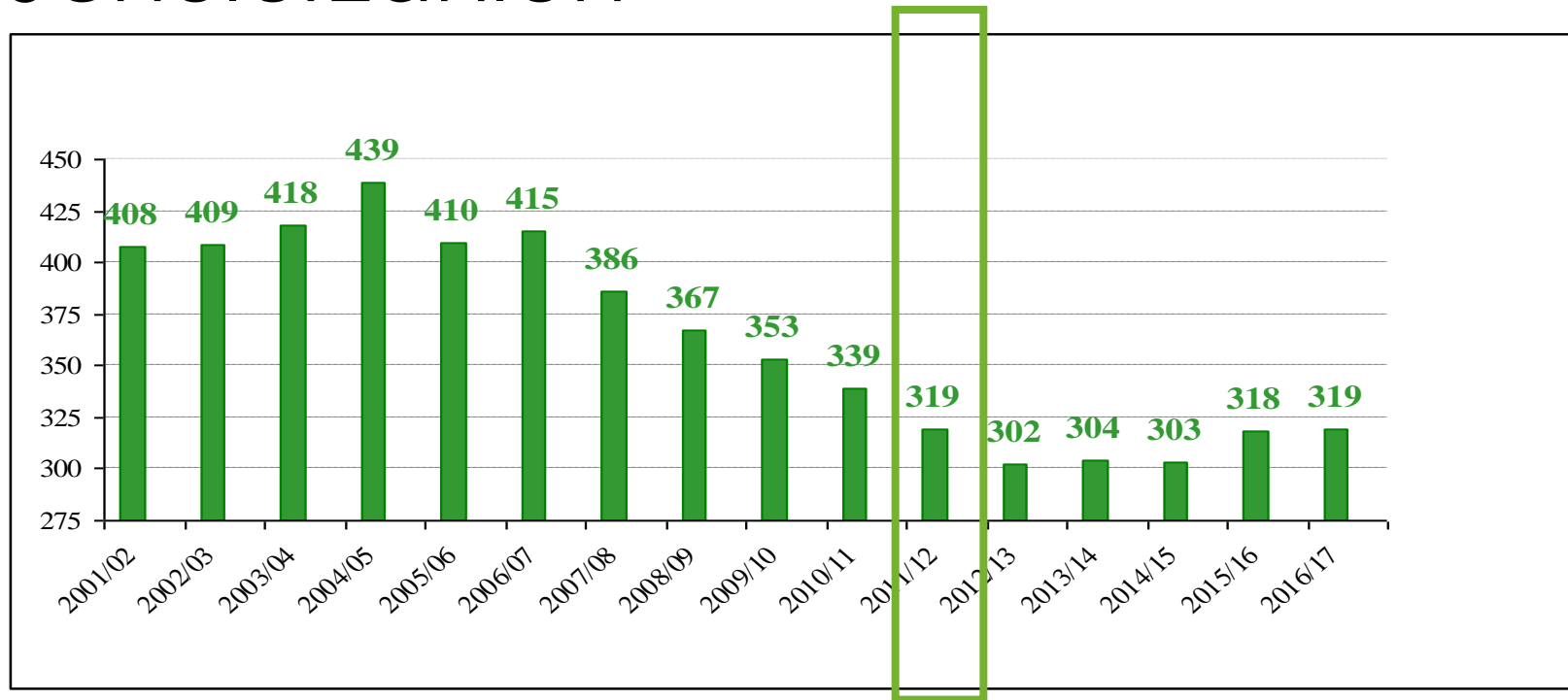

- 1 Kleinklasse, offen auch für 5./6. Klässler
- 9 Klassen Typ G
- 8 Klassen Typ E

# Schulstruktur, -organisation 2



romanshorn  
salmsach  
SEKUNDARSCHUL  
GEMEINDE

Lehrpersonen:	<b>37</b>
Besondere Lernbedürfnisse:	<b>3 (150 Stellenprozent)</b>
Schulsozialarbeit:	<b>2 (Zusammenarbeit mit Prim Ro)</b>
DaZ:	<b>1</b>

Hauswarte:	<b>6</b>
------------	----------

**Durchlässigkeit seit dem Schuljahr 2007/08**

**Niveauführung in den Fächern Mathematik und Englisch**

**Hausaufgabenstunde und Lernatelier**

**→ WIR HABEN ABER NOCH VIEL MEHR ZU BIETEN**

# Wie sieht die Sek heute aus?

1. + 2. Sek



3. Sek + Kkl



# Entscheid der Behörde am 25.02.2010

A:

Neuausrichtung des 9. Schuljahres im Sinne des besprochenen 12-3

**Termin: 01.08.2011**

B:

Bildung eines regionalen Timeout-Angebots

**Termin: Umsetzung ab 01.02.2011 (Standort: Hydrel-Areal)**

C:

Bildung eines internen Kompetenzzentrums "Besondere Lernbedürfnisse". Die Aufträge dieses Zentrums bewegen sich im Rahmen Lernraum, -atelier, Angepasste Lernziele, Hochbegabung, Support LP, Lernen lernen ermöglichen, Strukturierung elektronischer Ablagesysteme, Erarbeiten und Bereitstellen von computergestützten Lernstrukturen (bspw.: Moodle)

**Termin: 01.08.2010 (minimal), 01.08.2011 (ausgebaut)**

# Konzept

## Regionales TimeOut:

Abpuffern  
schwieriger  
Schüler-  
situationen

## Sek Reckholdern:

Jahrgang der Sek 3

Vermehrte Ausrichtung in die berufliche  
und schulische Zukunft, Projektorientierung

## Sek Weitenzelg:

Jahrgänge der Sek 1 und Sek 2

Klassische Ausrichtung

## Primarschule

## Besondere Lernbe- dürfnisse:

Schulische  
Heilpäda-  
gogik, Lern-  
coaching,  
Support

## Berufs- wahl- coaching:

# Schulmodell

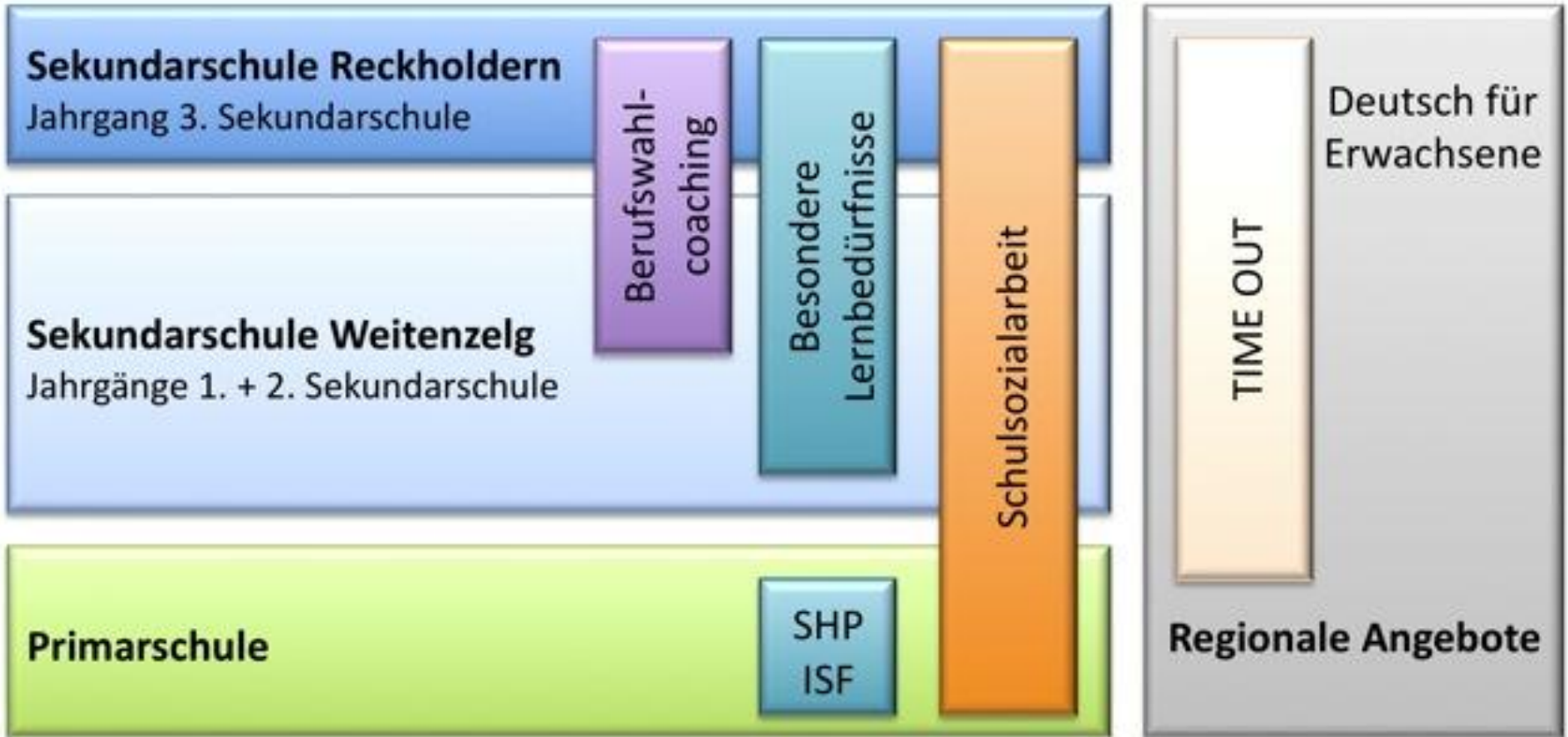

# Einige Gedanken

Aus dem Lehrplan:

Der Übertritt in die Sekundarschule bildet im Leben der Schülerinnen und Schüler einen markanten Punkt: Sie erleben eine neue Klasse, häufig

wec

**Orientierung an der Erwachsenenwelt:  
Mehrere Ansprechpersonen, Übernahme von  
Selbstverantwortung, Akzeptieren von  
Fremdsteuerung, Vielfältigkeit**

**Konfrontation mit der  
eigenen beruflichen Zukunft**

**auch genannt**

**Phase der schwierigen Eltern!**

Wir sind an einer lösungsorientierten, konstruktiven Zusammenarbeit interessiert.



# Unsere Leitgedanken

1. **Schule** muss sich an den Bedürfnissen der Schülerinnen und Schülern orientieren.
2. **Schule** muss die gesellschaftlichen Fragestellungen vor Ort erkennen und für die Schülerinnen und Schüler beantworten.
3. **Schule** muss die Herausforderungen der Gegenwart und der vermuteten Zukunft für die Schülerinnen und Schüler annehmen und für sie gewinnbringend umsetzen.



# Workshops

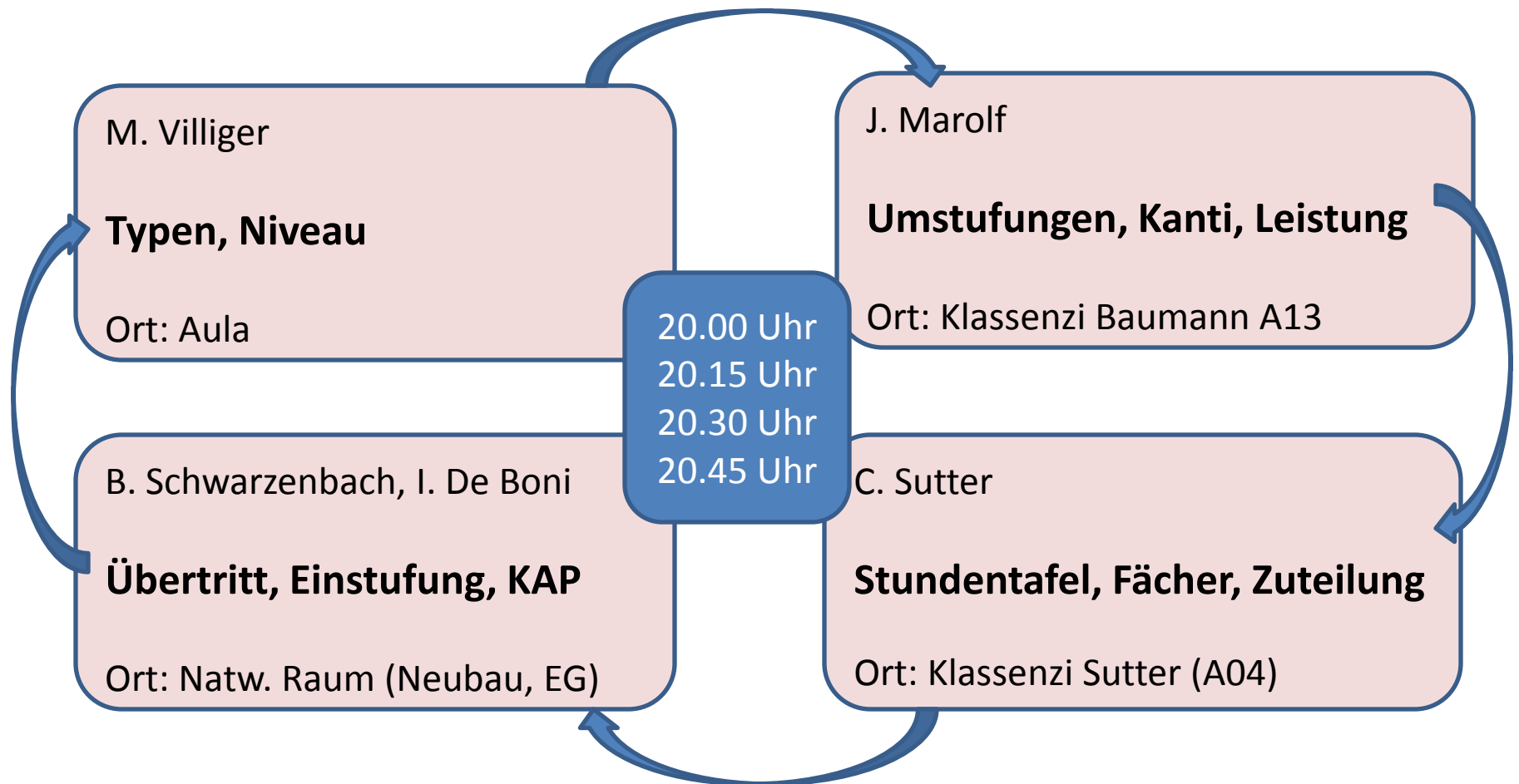

SEKUNDARSCHULGEMEINDE ROMANSHORN-SALMSACH

News Agende Ferienkalender Downloads Kontakt

Sekmap Impressum Suchbegriff

**ÜBER UNS**  
 1. UND 2. SEKUNDARSCHULJAHR  
 3. SEKUNDARSCHULJAHR  
 WEITERE ANGEBOTE  
 TIME OUT  
 DEUTSCH ALS ZWEITSPRACHE FÜR ERWACHSENE  
 LINKS  
 DOWNLOADS



**NEWS**  
[Weihnachtsaktion 2011](#)  
[Energie, Worte und Taten](#)  
[Schulnews 2.11.12](#)  
[offene Stelle 19.03.2012-06.07.2012](#)  
[» weitere Neuansmeldungen](#)

**AGENDA**  
 13.01.2012: [Schneesporttag](#)  
 17.01.2012: [Elternabend 6. Klassen](#)  
 18.01.2012: [Elternabend 7. Sek](#)  
 13.02.2012 - 17.02.2012:  
[Schnupperwoche/Kantvorbereitung](#)  
[» weitere Veranstaltungen](#)

webdesign & cms by backslash  
 Sekundarschule Romanshorn-Salmsach, Tel. 071 466 30 11, schulleitung@sekromanshorn.ch



www.sekromanshorn.ch

071 466 30 00 / 10 / 11

# Critical friends

Haben Sie Interesse an einer offenen Mitarbeit?

Melden Sie sich doch bei ...

[markus.villiger@sekromanshorn.ch](mailto:markus.villiger@sekromanshorn.ch)

[schulleitung@sekromanshorn.ch](mailto:schulleitung@sekromanshorn.ch)



Für Fragen stehen wir im Anschluss an die Workshops gerne zur Verfügung.

Die Vertreter der Sek wünschen Ihnen und Ihren Kindern einen erfolgreichen Abschluss der Primarschule und freuen sich auf das Wiedersehen in einem halben Jahr!

# DLS, Umstufungen 1

Stammklassen G und E

Niveaus  
in Mathematik  
und Englisch

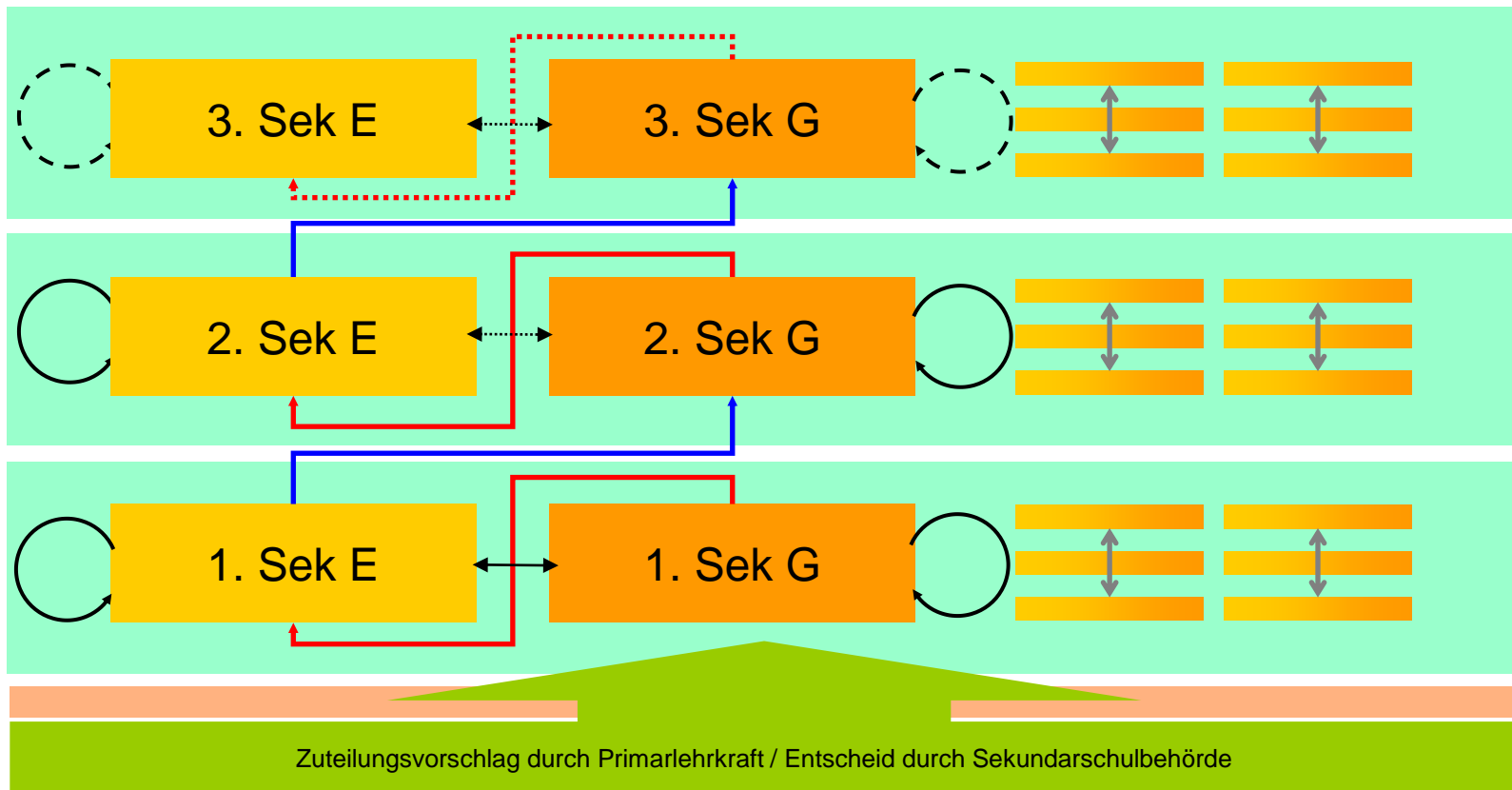

# DLS, Umstufungen 2

	Herbstferien			Ende KW 48			Ende 1. Semester			Ende 2. Semester		
	Typ	Math	Eng	Typ	Math	Eng	Typ	Math	Eng	Typ	Math	Eng
1. Jahrgang			X	X	X	X	X	X	X	X	X	X
2. Jahrgang							X	X	X	X	X	X
3. Jahrgang							X	X	X	Ende der Volksschulzeit		